

I sistemi Sec Indipendenti

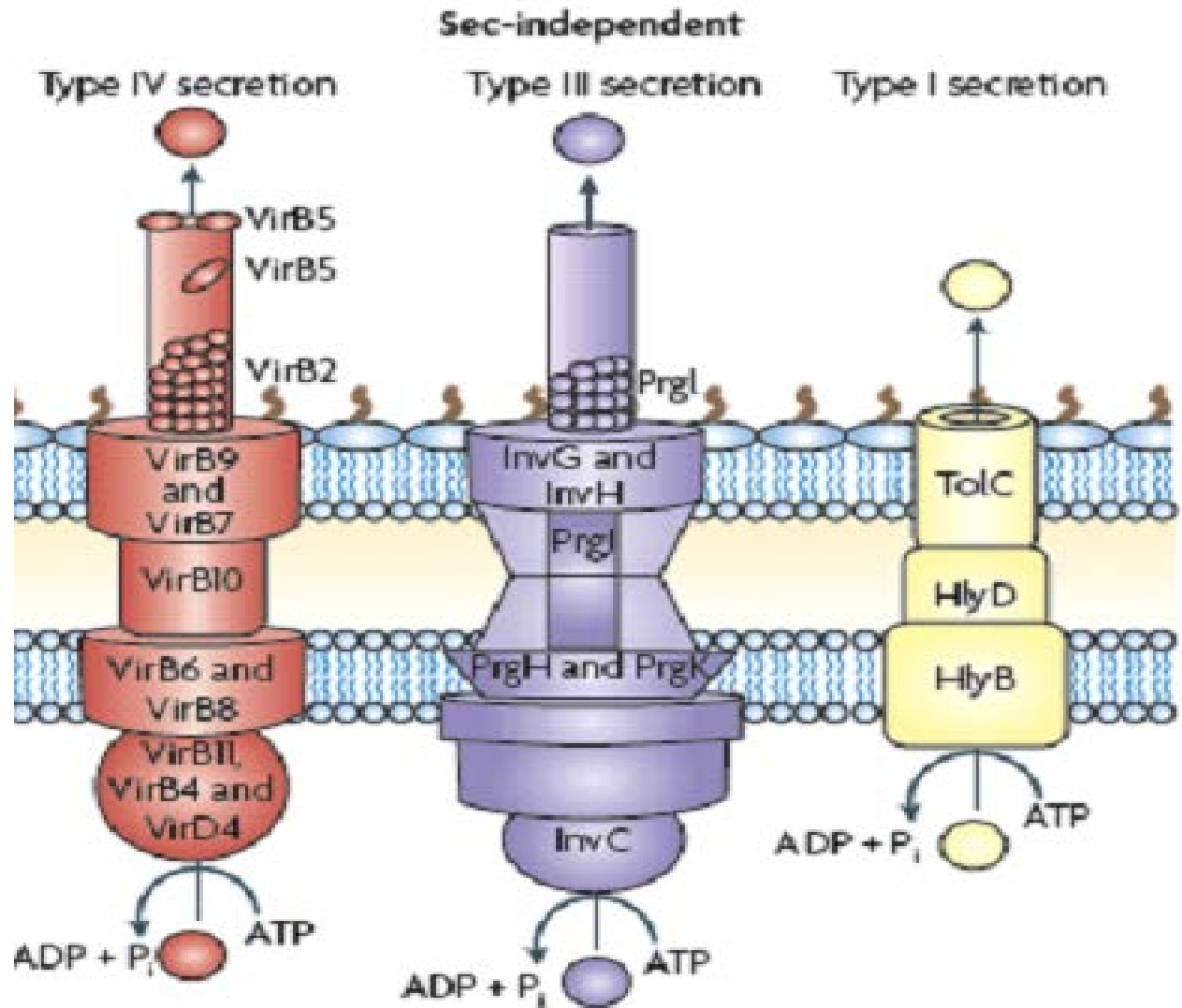

Tipo I o via di secrezione ABC

- è ubiquitaria nei procarioti è presente nei batteri Gram+, Gram- ed Archea
- **Non coinvolge il sistema SEC**
- è coinvolta nella secrezione di tossine (α emolisina), di proteasi e peptidi specifici
- Le proteine contengono segnali di secrezioni C-terminali
- nei Gram- compiono la traslocazione attraverso le 2 membrane in una sola fase
- nei Gram+ vi è una versione modificata del sistema di tipo I dei Gram- (70 sistemi in Bacillus)

Sistema di Tipo I e Sistema di Tipo III: due sistemi Sec indipendenti.

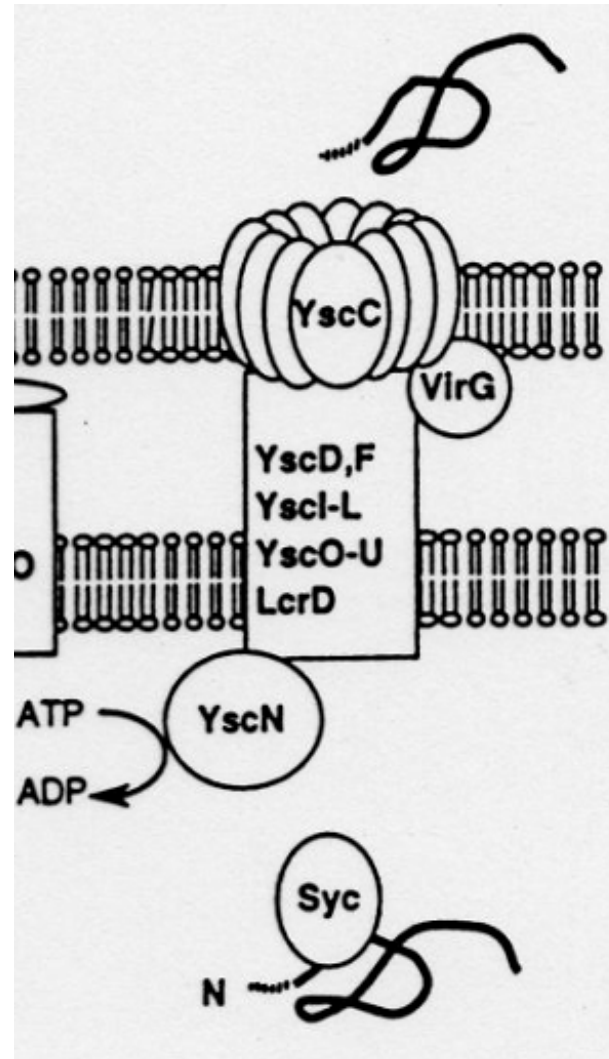
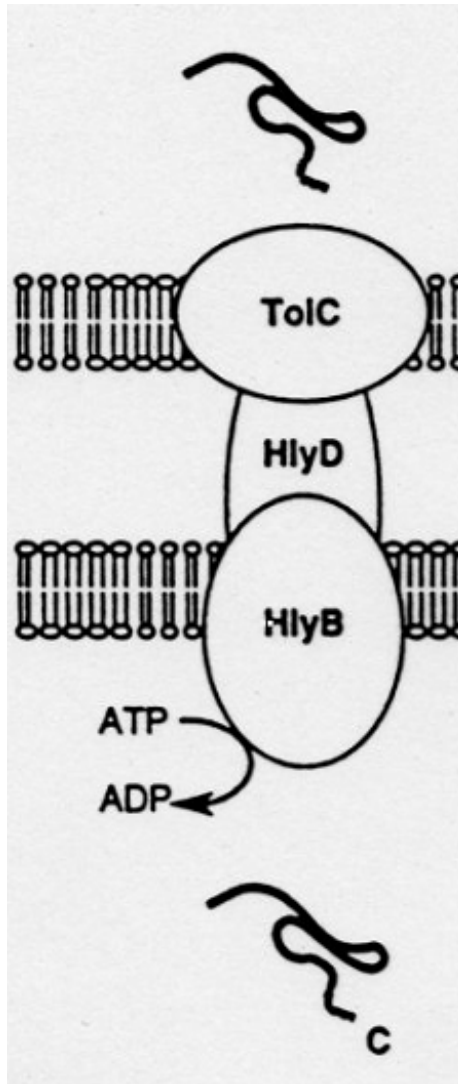

La proteina da esportare :

- non ha sequenza segnale,
- non utilizza il sistema Sec
- non passa nello spazio periplasmatico

Tipo I Sec Ind.

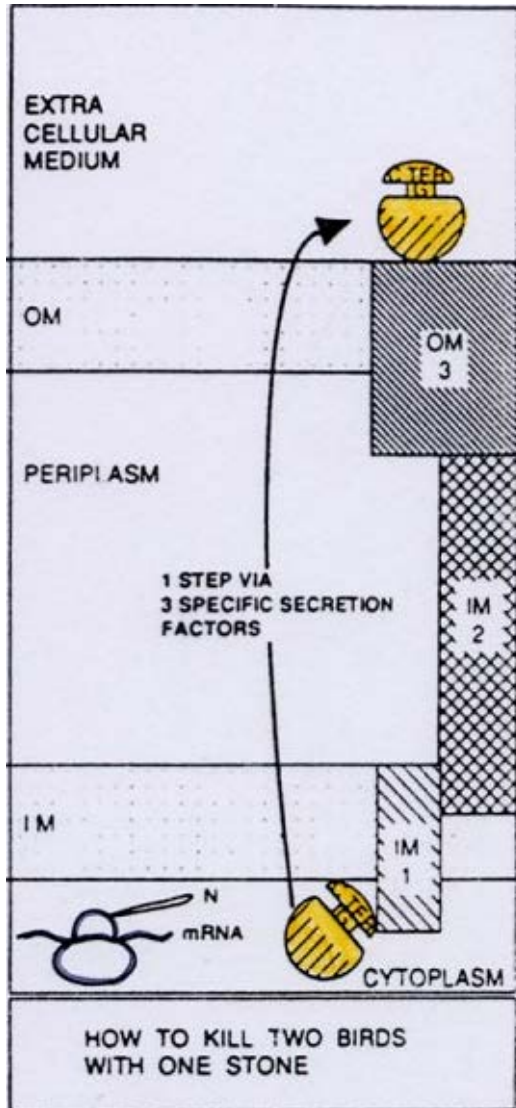

Tipo II Sec Dip.

a confronto

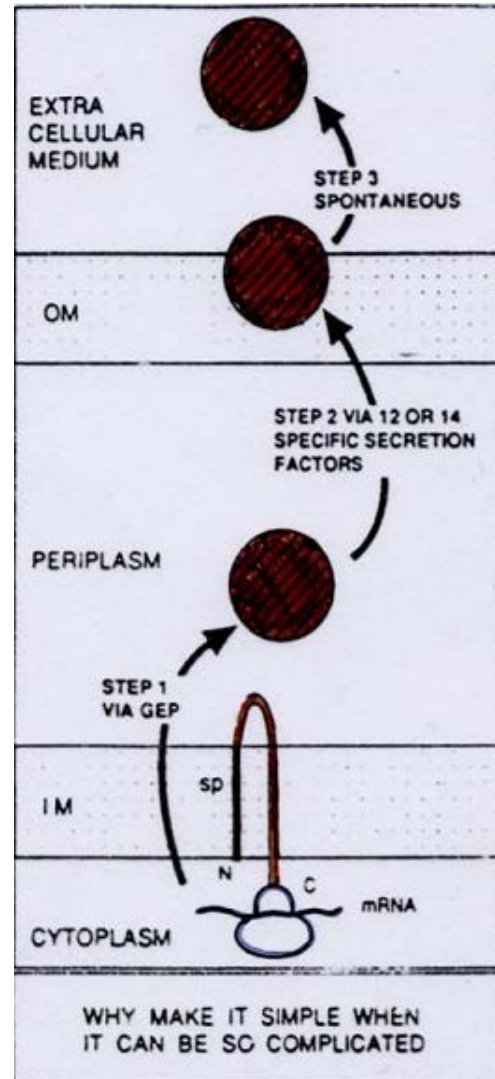

Sistema di esportazione di Tipo I

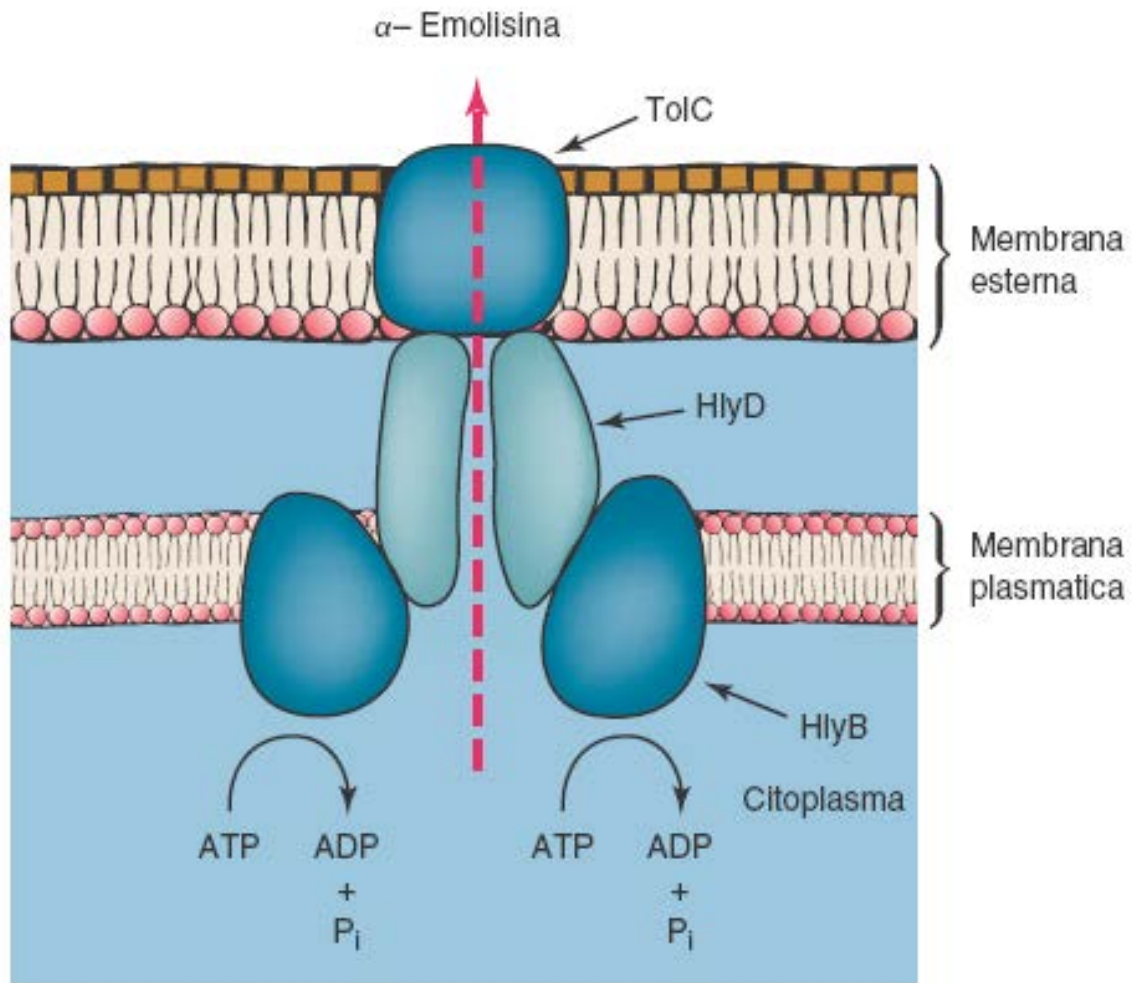

(b)

Tipo I: il sistema emolisina

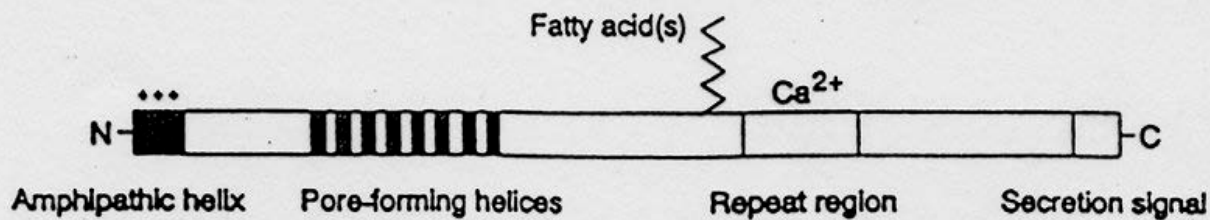
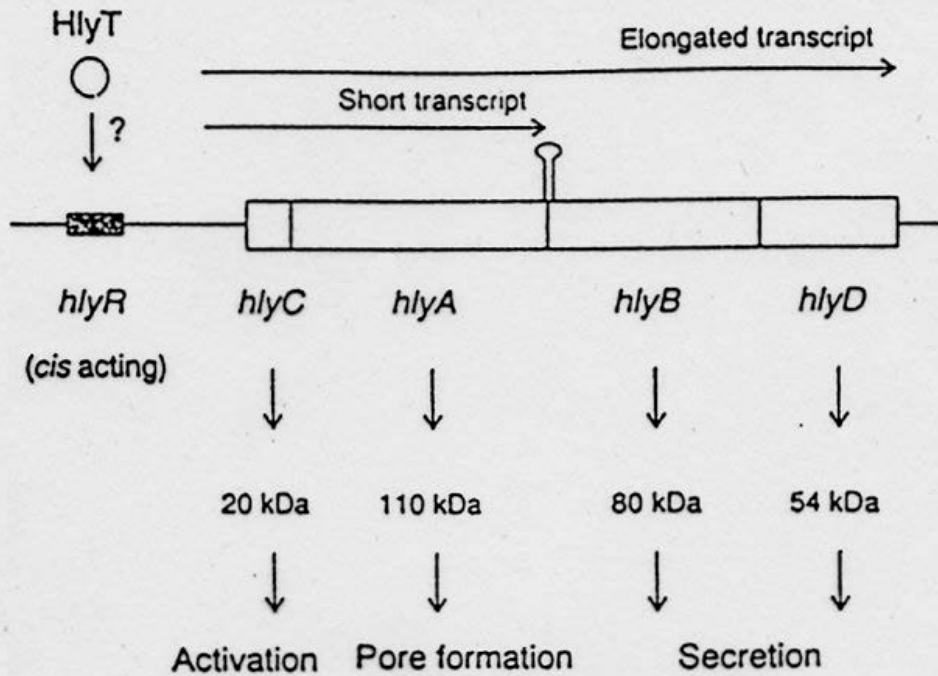

Presenza di ABC protein in ogni sistema

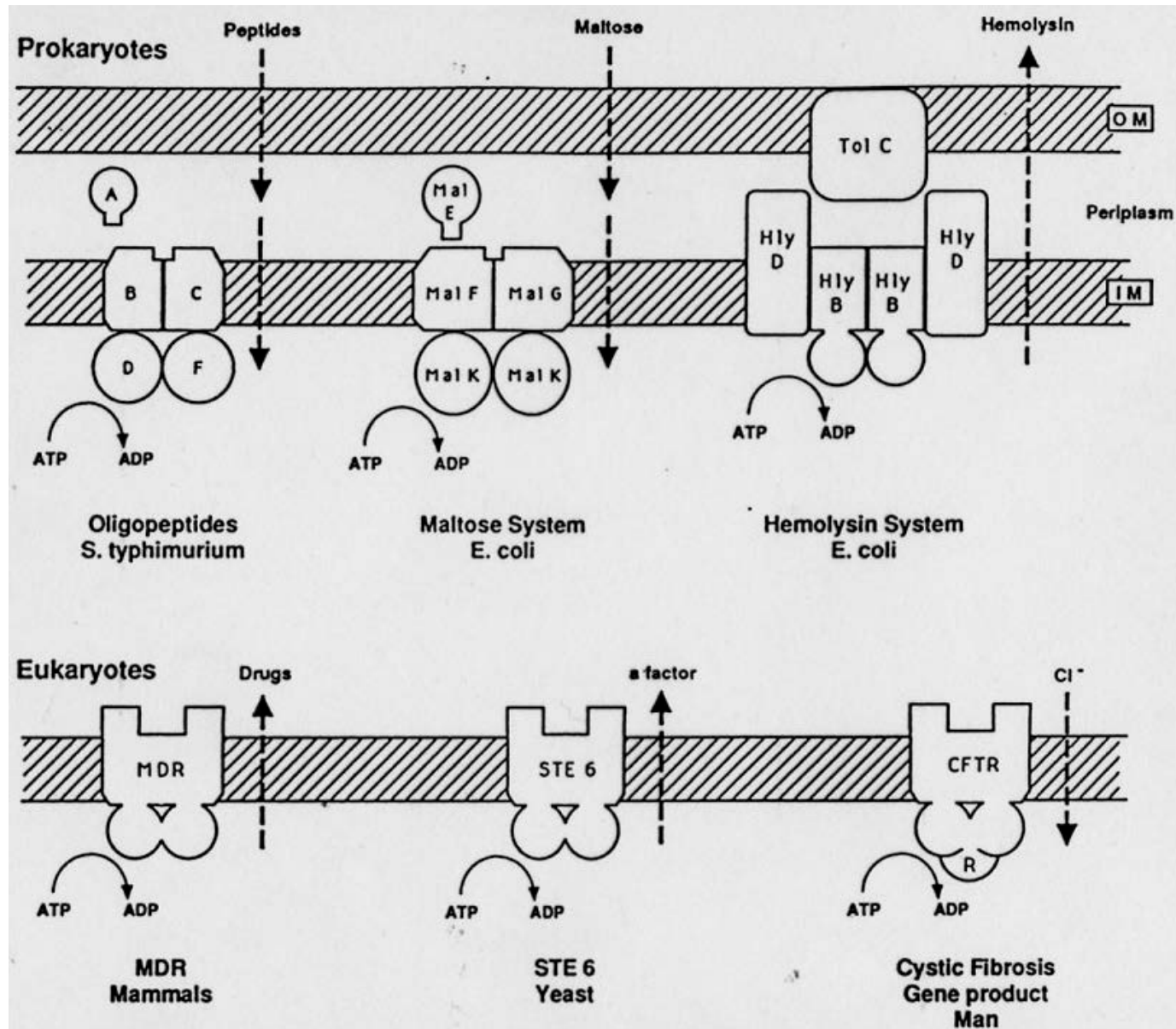

Organizzazione
sistema di secrezione
di Tipo III:
un sistema in grado
di iniettare proteine
dal batterio
direttamente nella
cellula bersaglio

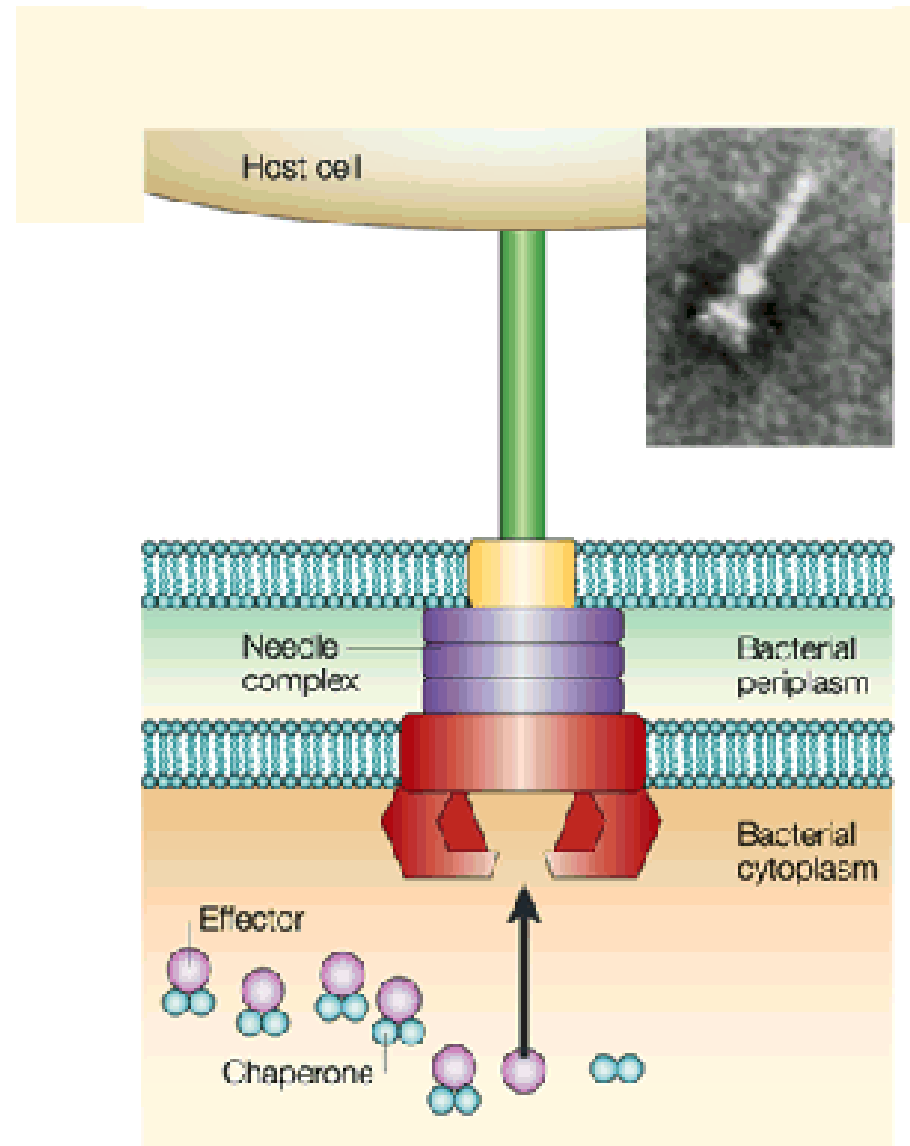

Secrezione delle proteine in una singola tappa

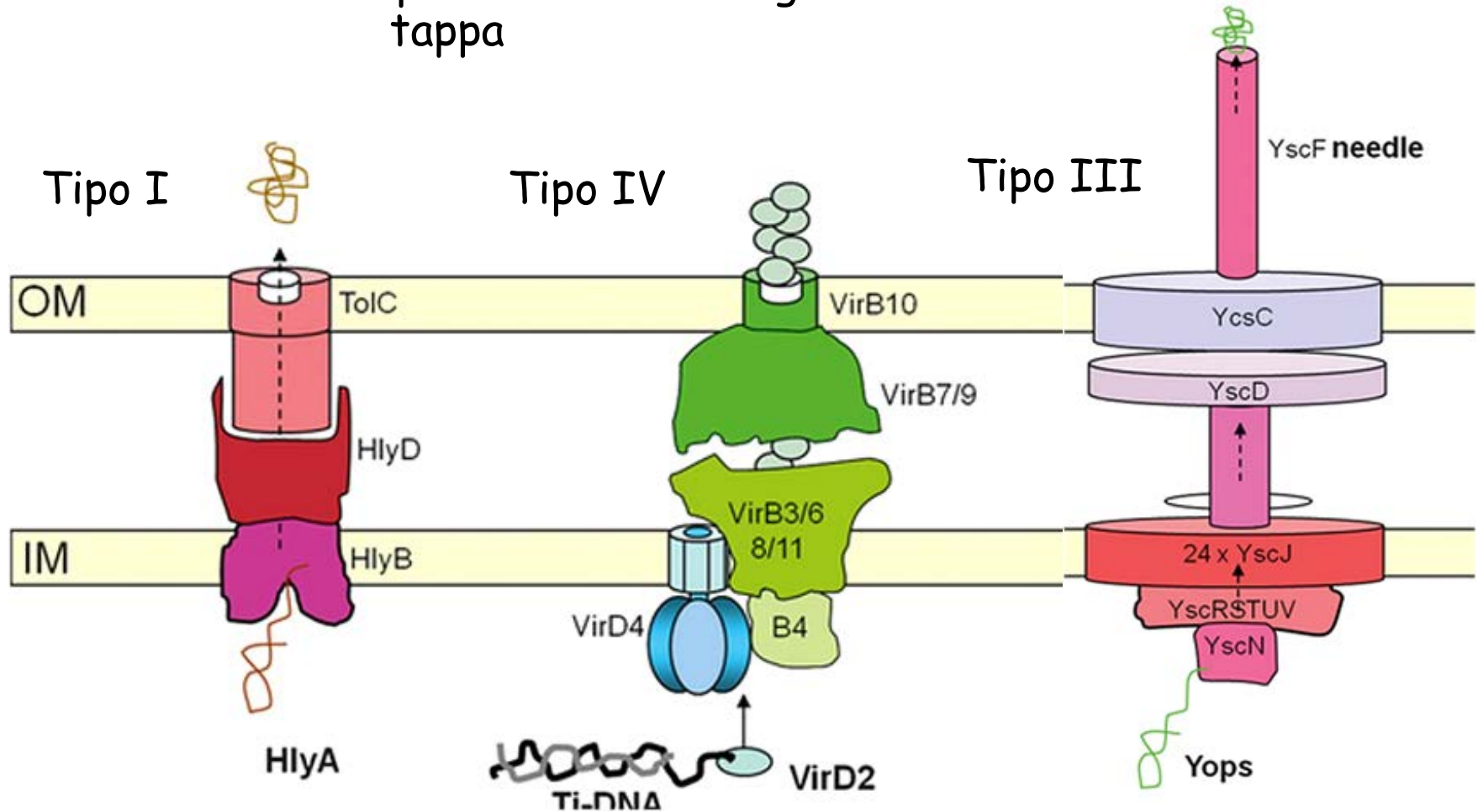

Protein secretion by the 1-step mechanism. The hemolysin system, a Type 1 secretion system, consists of the ABC transporter HlyB, the adaptor protein HlyD, and the outer membrane component TolC (left). The Ti-plasmid is a Type 4 secretion system of *Agrobacterium tumefaciens* (middle). Type 3 Secretion System adopted by many pathogenic bacteria

Sistema di secrezione di Tipo III

- Non coinvolge il sistema Sec per attraversare I.M.
- Permette di inoculare fattori di virulenza direttamente in cellule animali o vegetali
- Dotati di una struttura complessa a siringa
- Hanno omologia strutturale con alcuni componenti del flagello
- Trasportano proteine che costituiscono l'apparato stesso e proteine di regolazione del processo di secrezione stesso
- Presenti in batteri patogeni quali Shigella, Salmonella, Yersinia

Da un punto di vista strutturale il sistema di secrezione di tipo III mostra delle omologie con il flagello

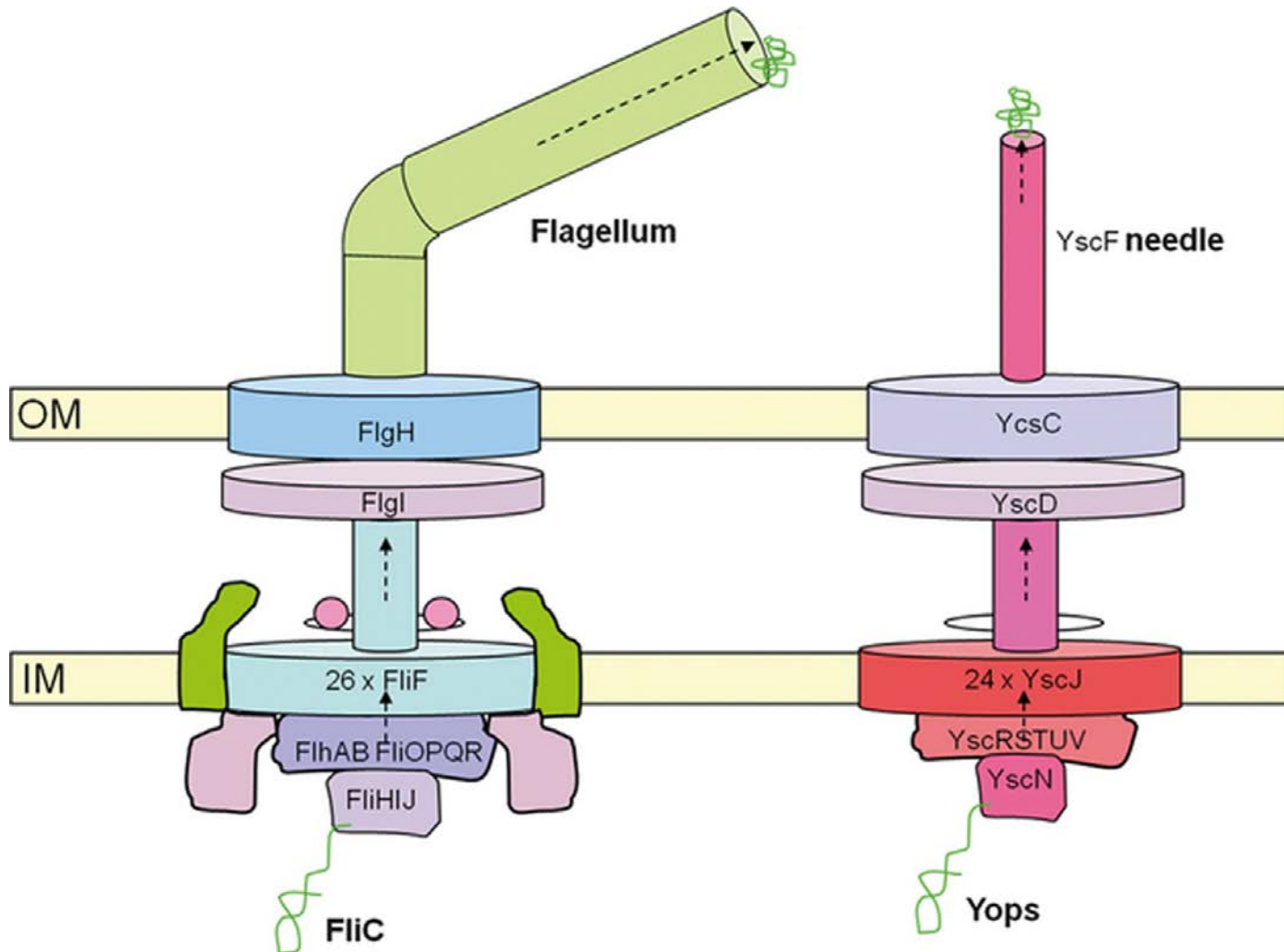

Il sistema di esportazione di tipo III

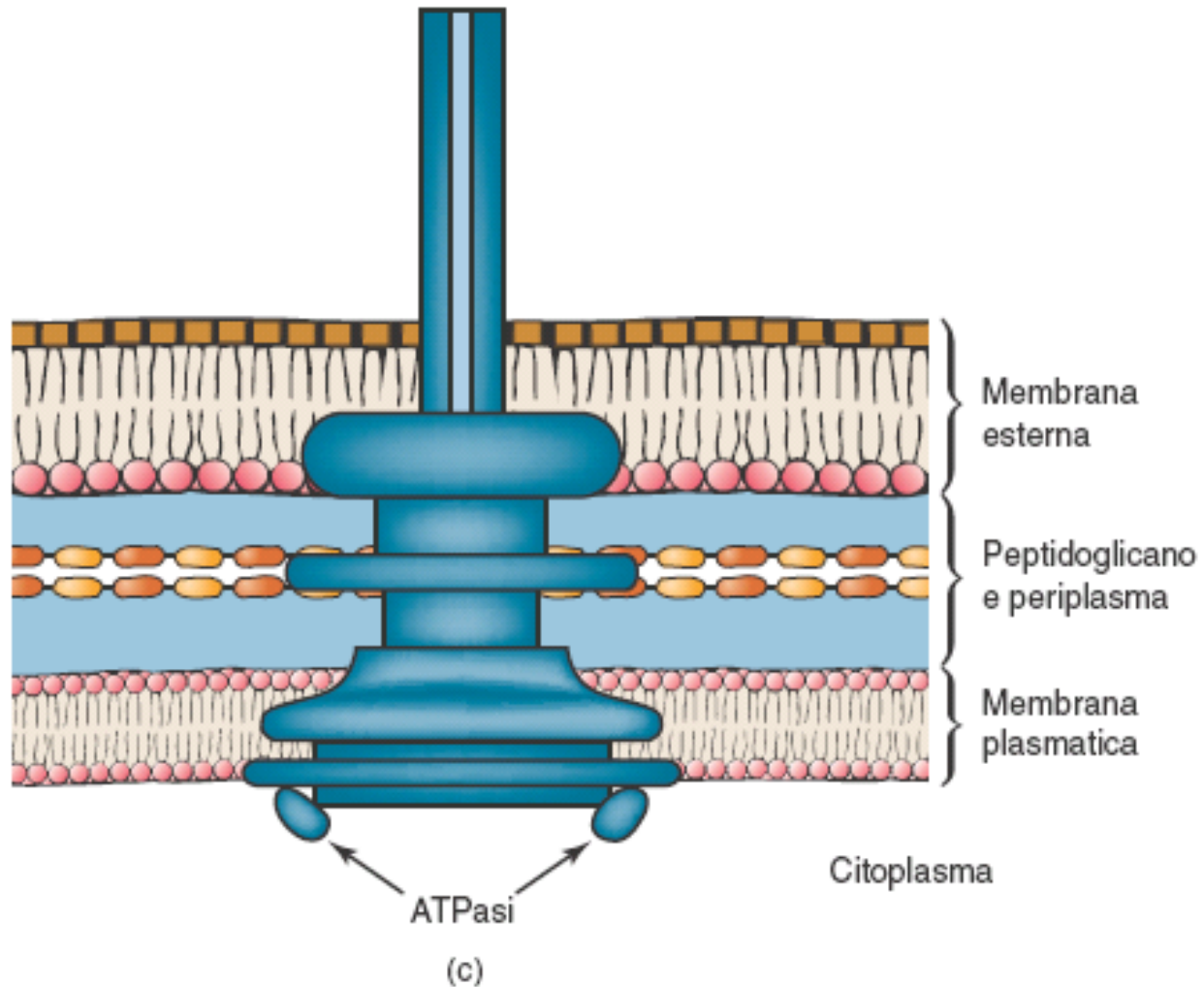

Il sistema di esportazione di Tipo III di *Yersinia* : elevata omologia con il TSS di *Shigella*

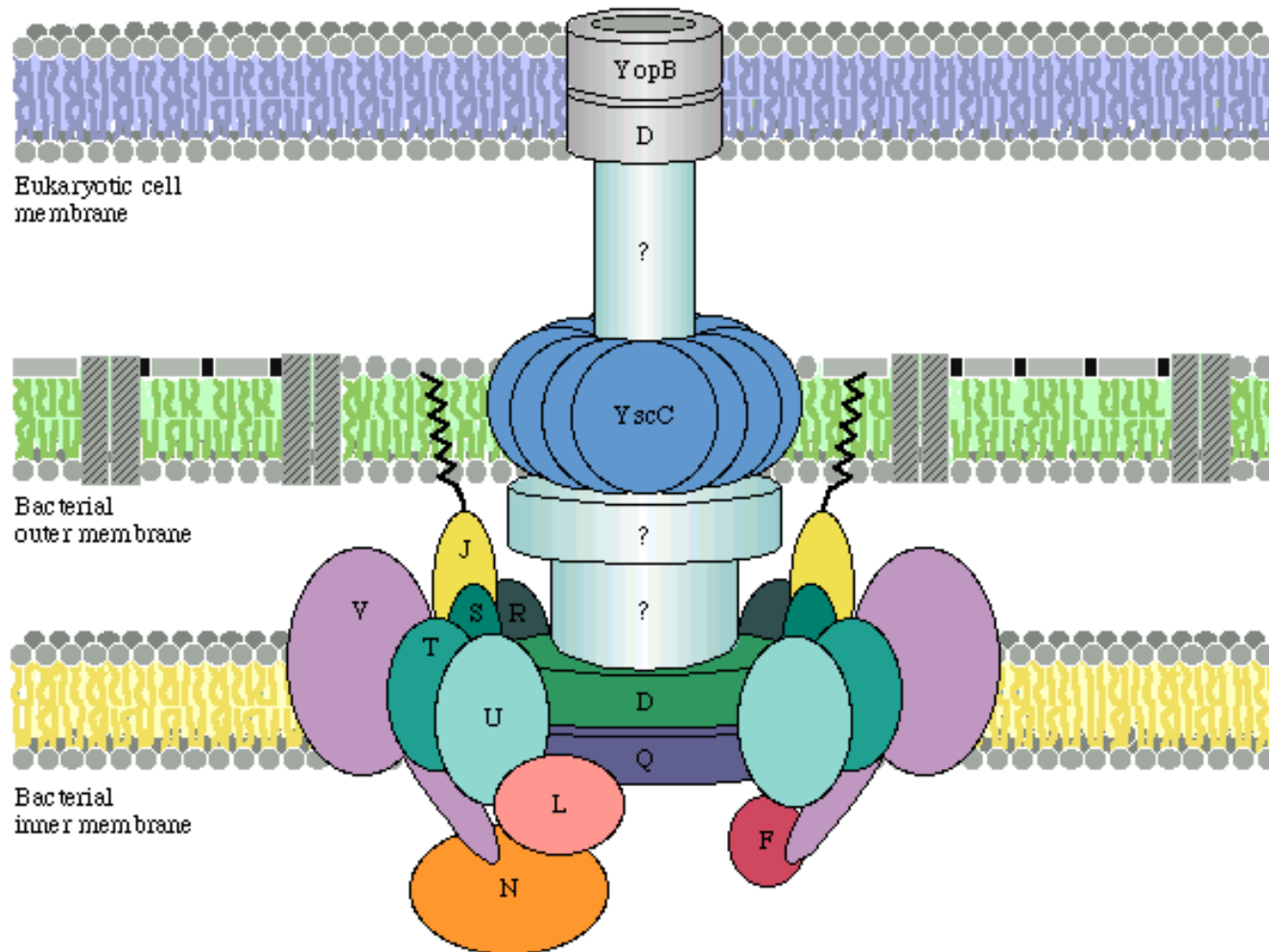

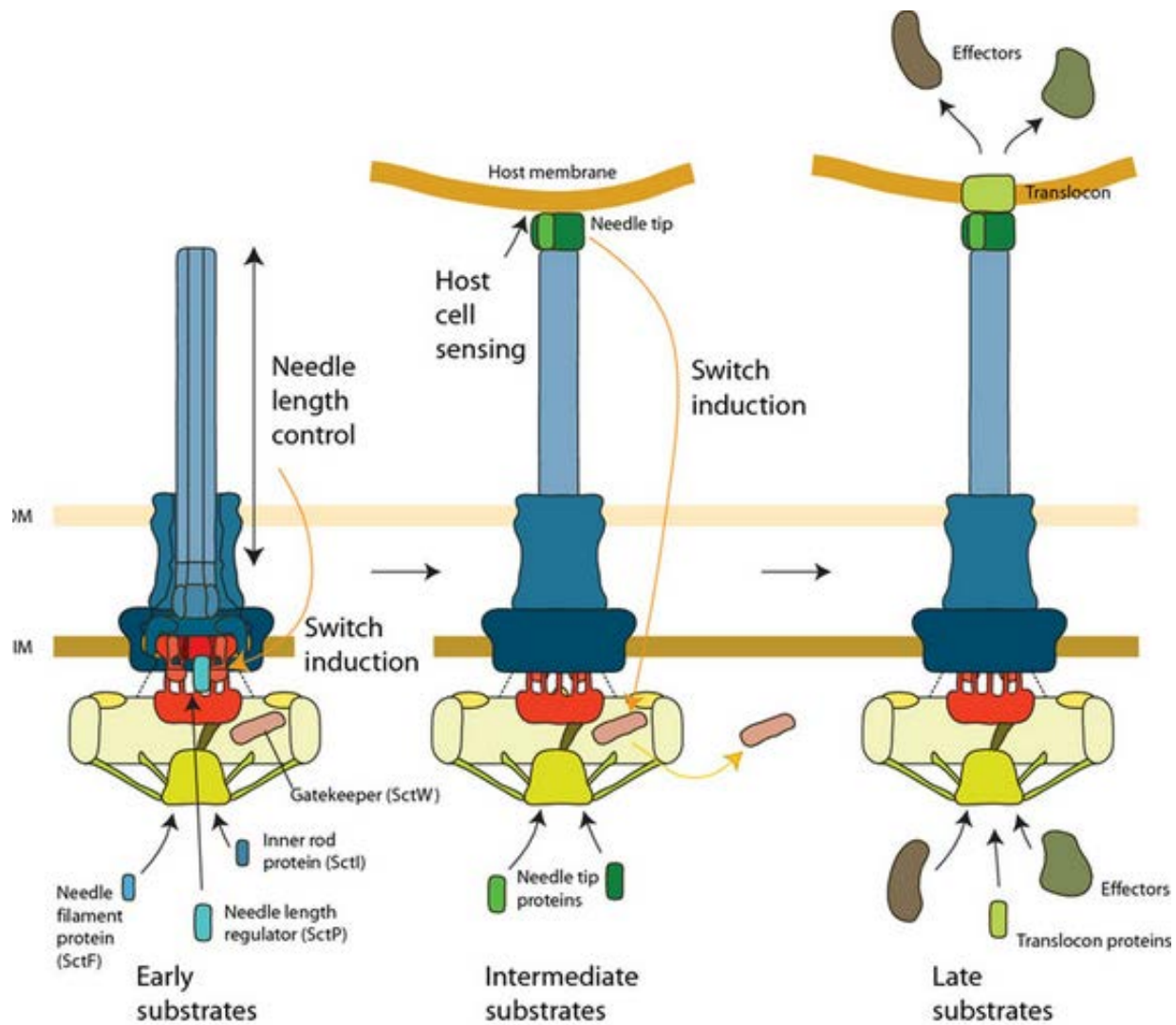

Sintesi del T3SS e formazione del poro con la membrana eucariotica per il rilascio degli effettori nel citoplasma della cellula ospite

Il sistema di esportazione di tipo III viene attivato dal contatto della cellula batterica con la cellula bersaglio

Le proteine Mxi e Spa formano la struttura transmembranaria del sistema di esportazione

IpaB ed IpaC si inseriscono nella membrana della cellula bersaglio

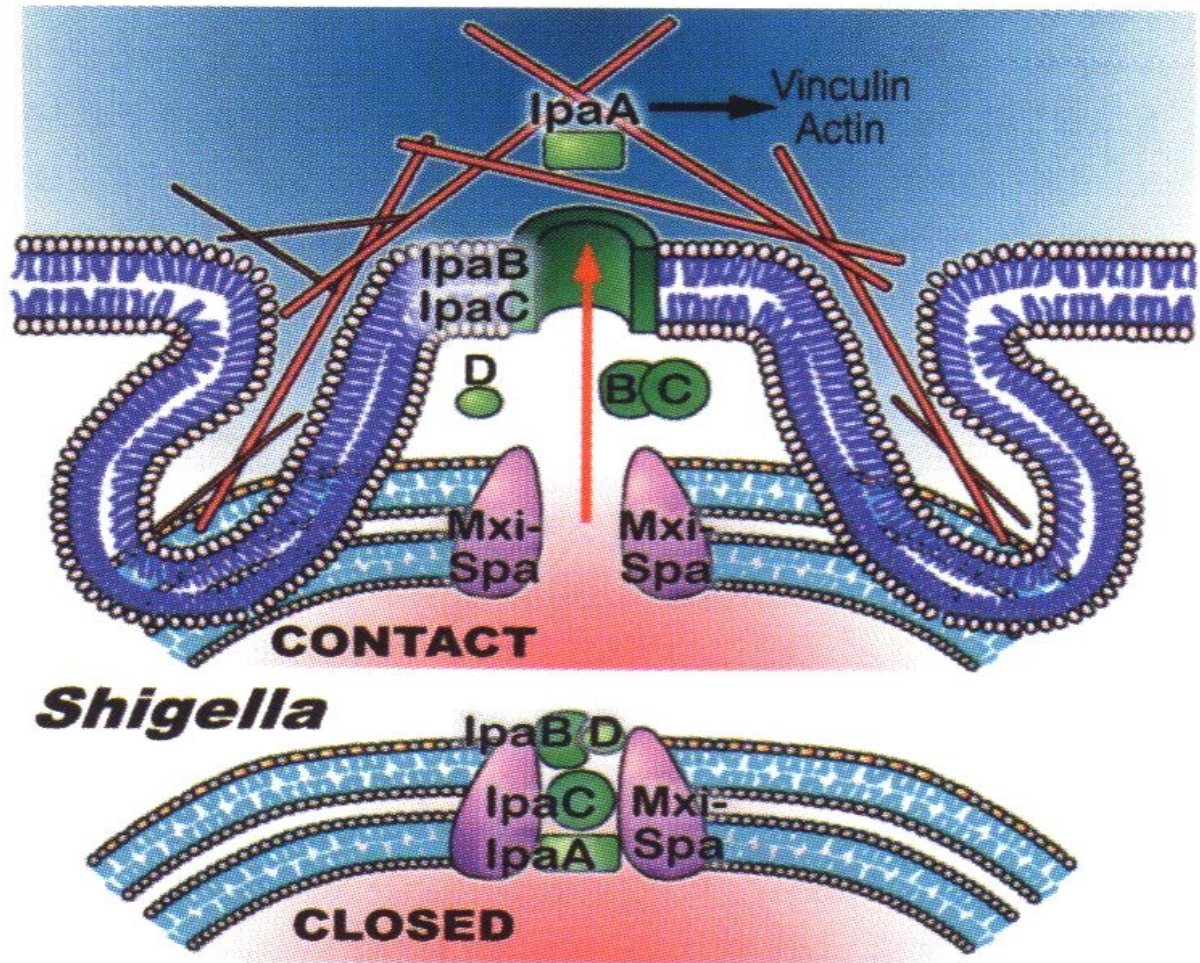

L'iniezione di IpaA nel citoplasma della cellula ospite altera profondamente il citoschelestro della cellula ospite

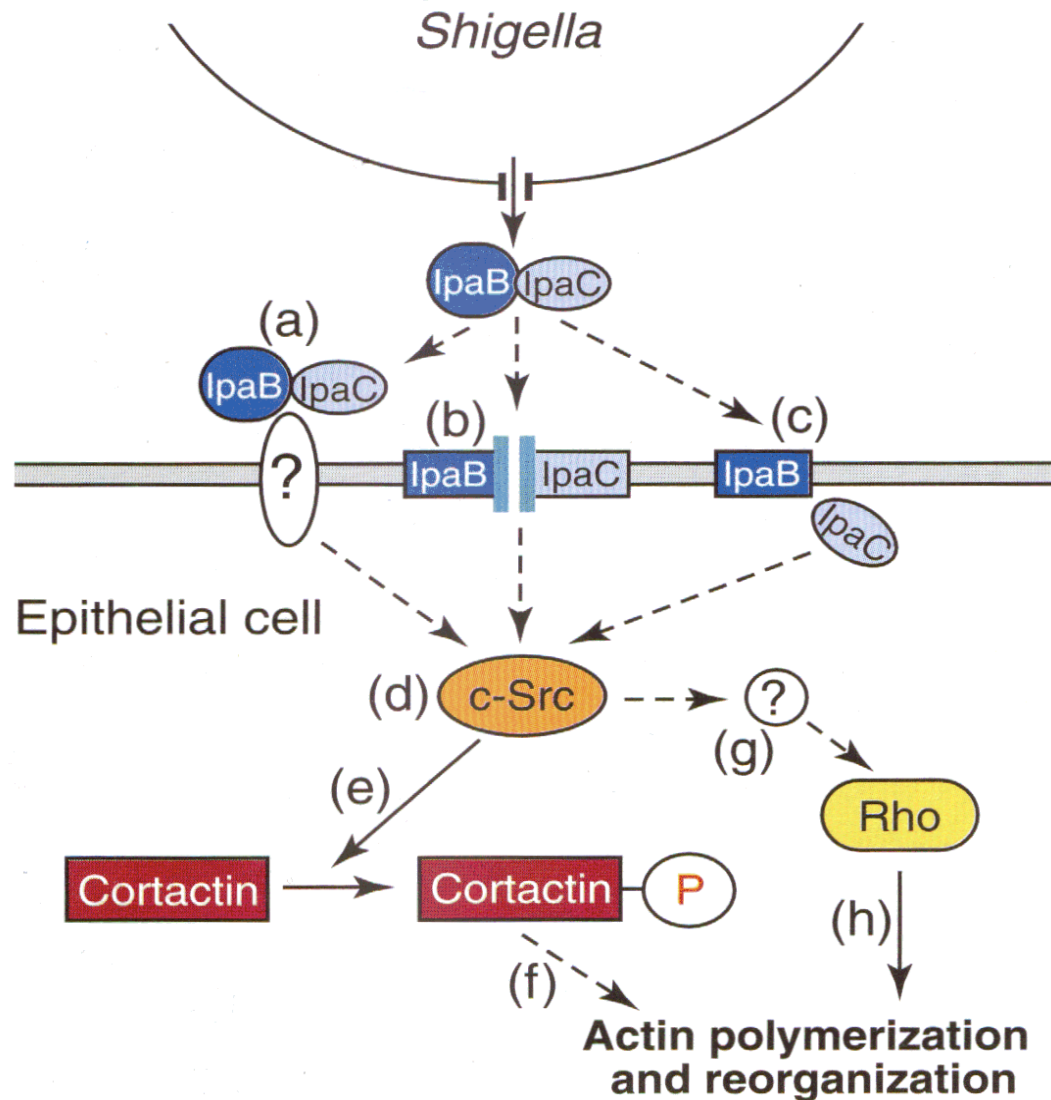

Diffusione del sistema di tipo III in batteri patogeni per piante o animali

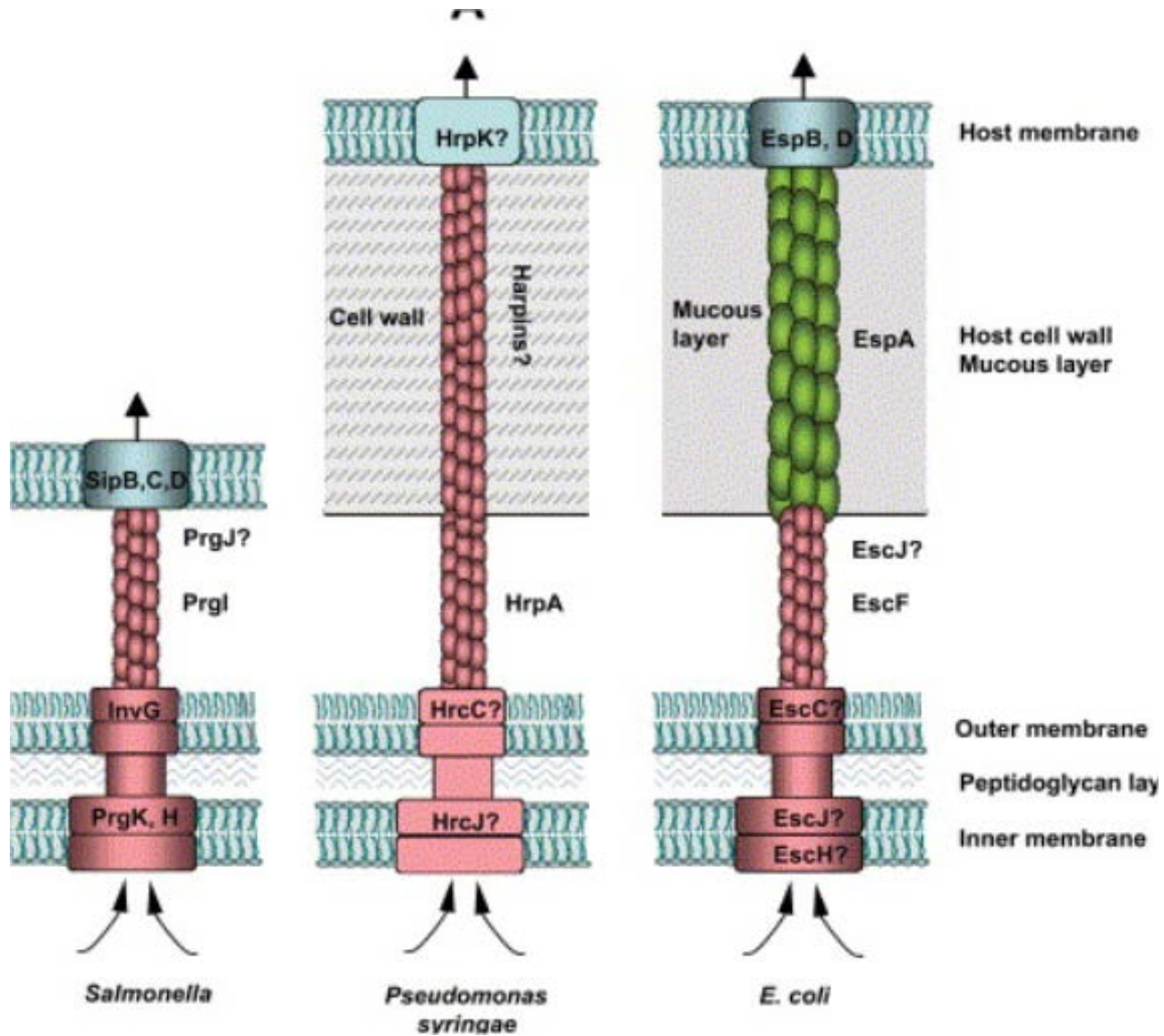

Ruolo del sistema di esportazione di Tipo IV in vari processi cellulari

a Conjugation

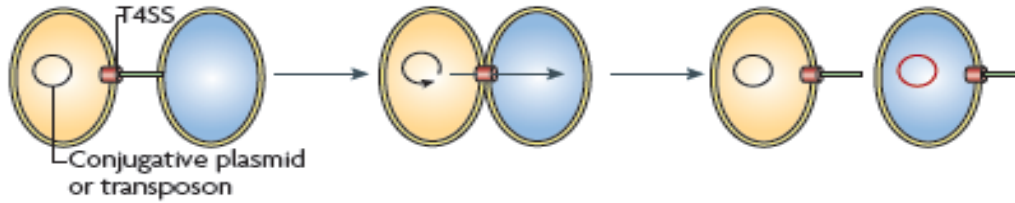

Coniugazione

b DNA uptake (transformation) and release



Trasformazione

c Effector translocation

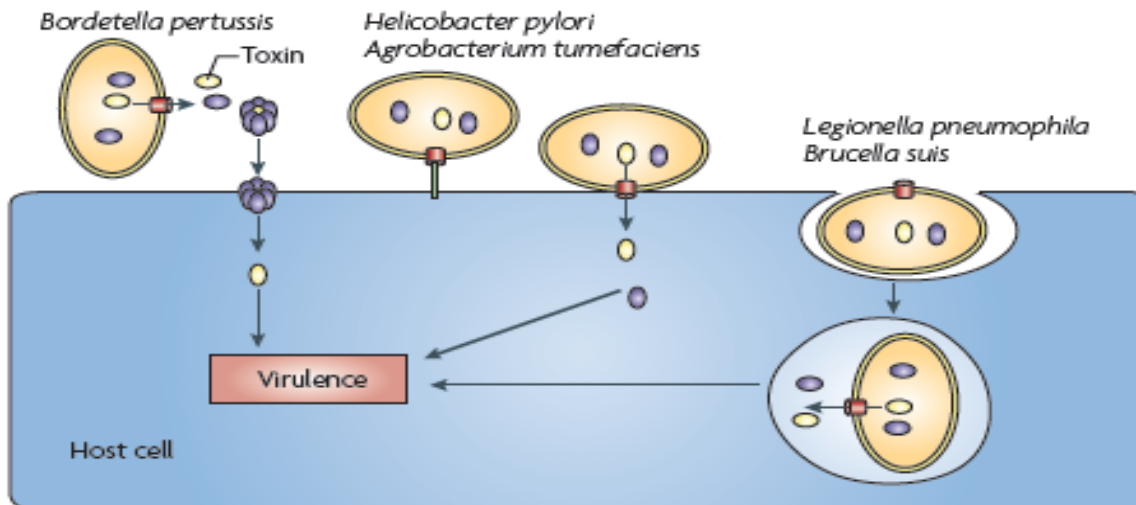

Traslocazione di proteine in cellule eucariotiche

Il sistema di esportazione di tipo IV

Evolutivamente legato al sistema di coniugazione

Costituito da un canale di traslocazione e da un adesina (o filamento) di superficie

Mediano il trasferimento di DNA o proteine tra cellule batteriche o a cellule di funghi, piante o animali

Considerando che durante la coniugazione assieme al trasferimento di DNA vengono trasferite proteine quali la relaxasi si può pensare che il sistema di T4S sia ancestralmente un sistema di traslocazione di fattori proteici e che incidentalmente il DNA venga trasportato all'interno di un complesso nucleoproteico.

Vi sono quindi T4S che trasportano

- DNA e proteine
- solo proteine

Il sistema di tipo IV di *Agrobacterium tumefaciens* utilizzato come modello (11 proteine VirB e VirD4) :

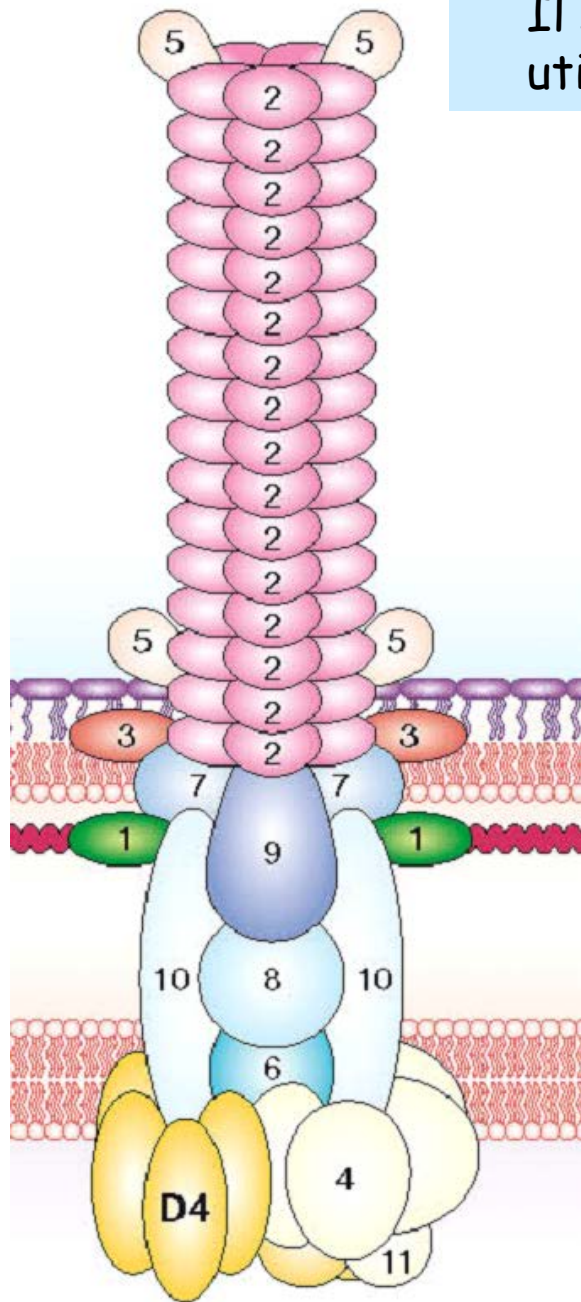

- da 3 ATPasi citoplasmatiche forniscono l'energia (B11-B4 -D4)
- da 2 proteine della IM che partecipano alla biosintesi dell'apparato (B6-B8)
- da un canale di secrezione (B10-B9-B7) che attraversa le 2 membrane (IM+OM nei Gram-) attraverso il quale passano i substrati
- da un sottile pilo o adesina che serve per il contatto con la cellula bersaglio costituito da una pilina maggiore e una minore
- da transglicosilasi responsabili dell'inserimento nel peptidoglicano

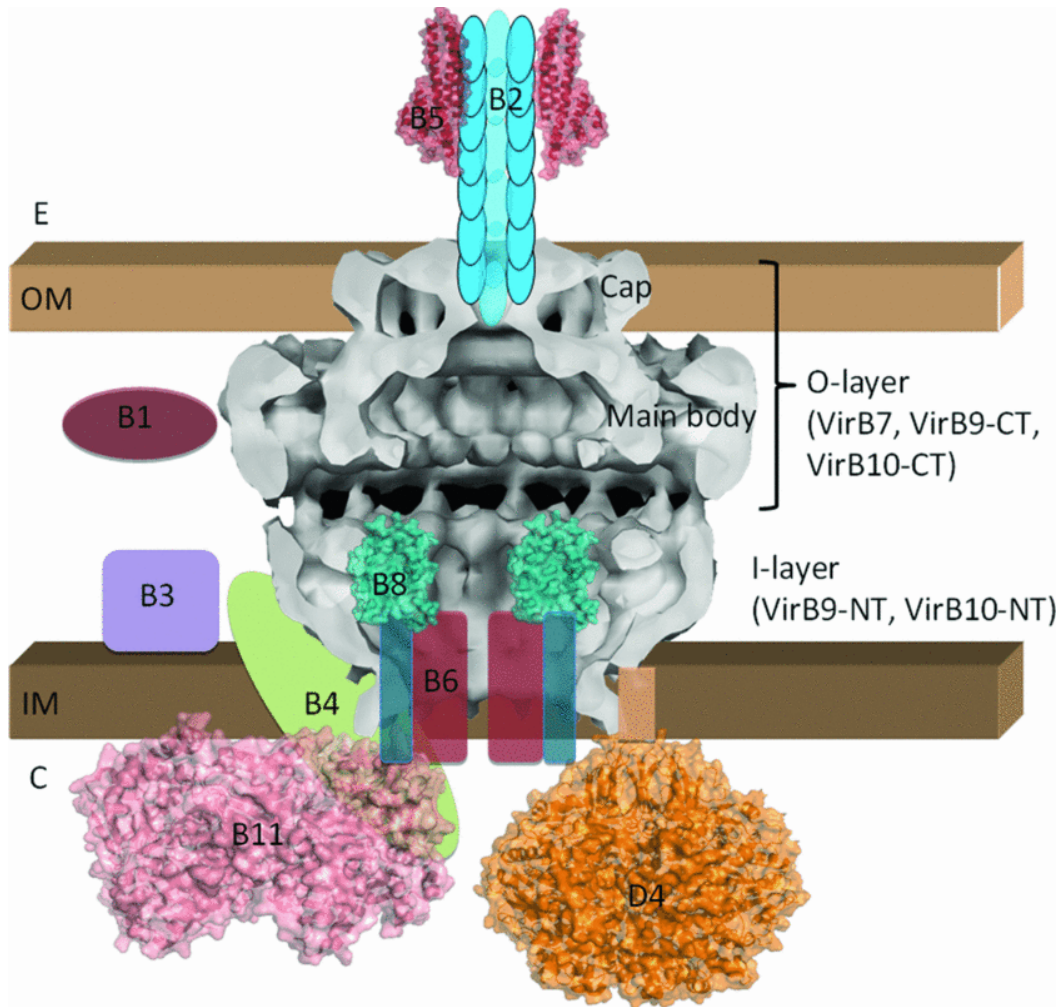

Biosintesi del sistema di tipo IV

a. Assemblaggio del poro

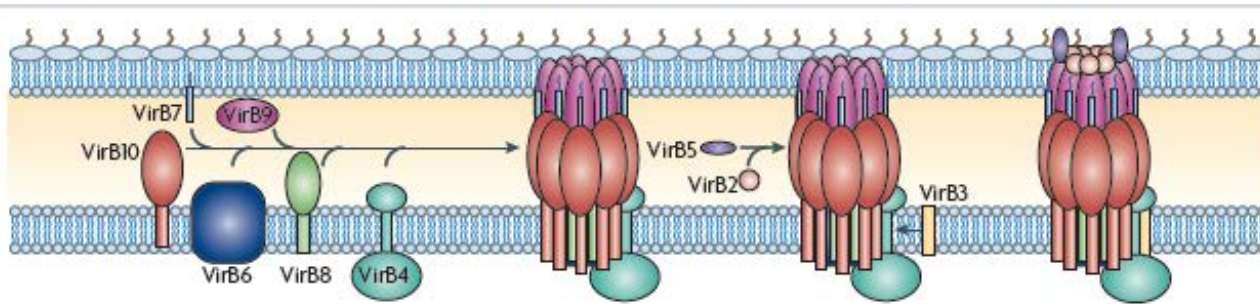

b Secretion

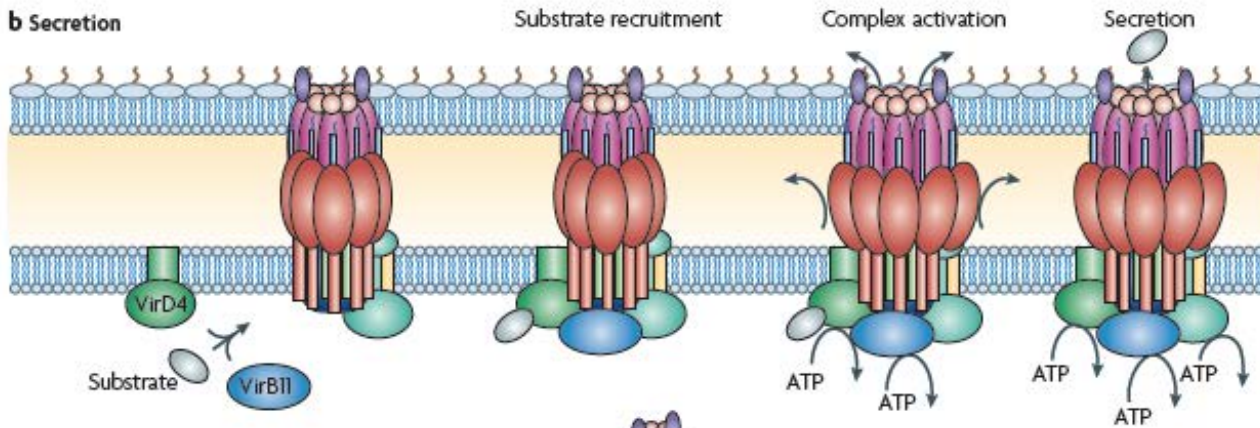

c Pilus biogenesis

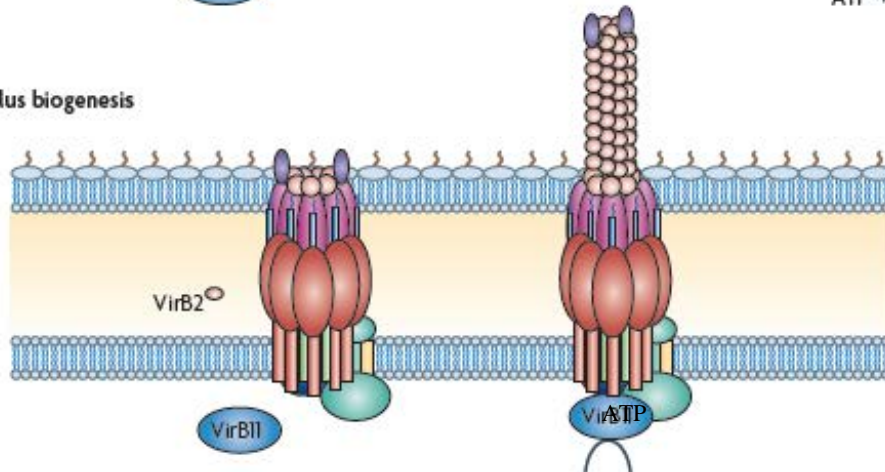

Un Nuovo sistema di secrezione sec indipendente: Il sistema di Tipo VI

Utilizzato prevalentemente nelle interazioni tra batteri antagonismo competitivo
.....ovvero come eliminare i vicini

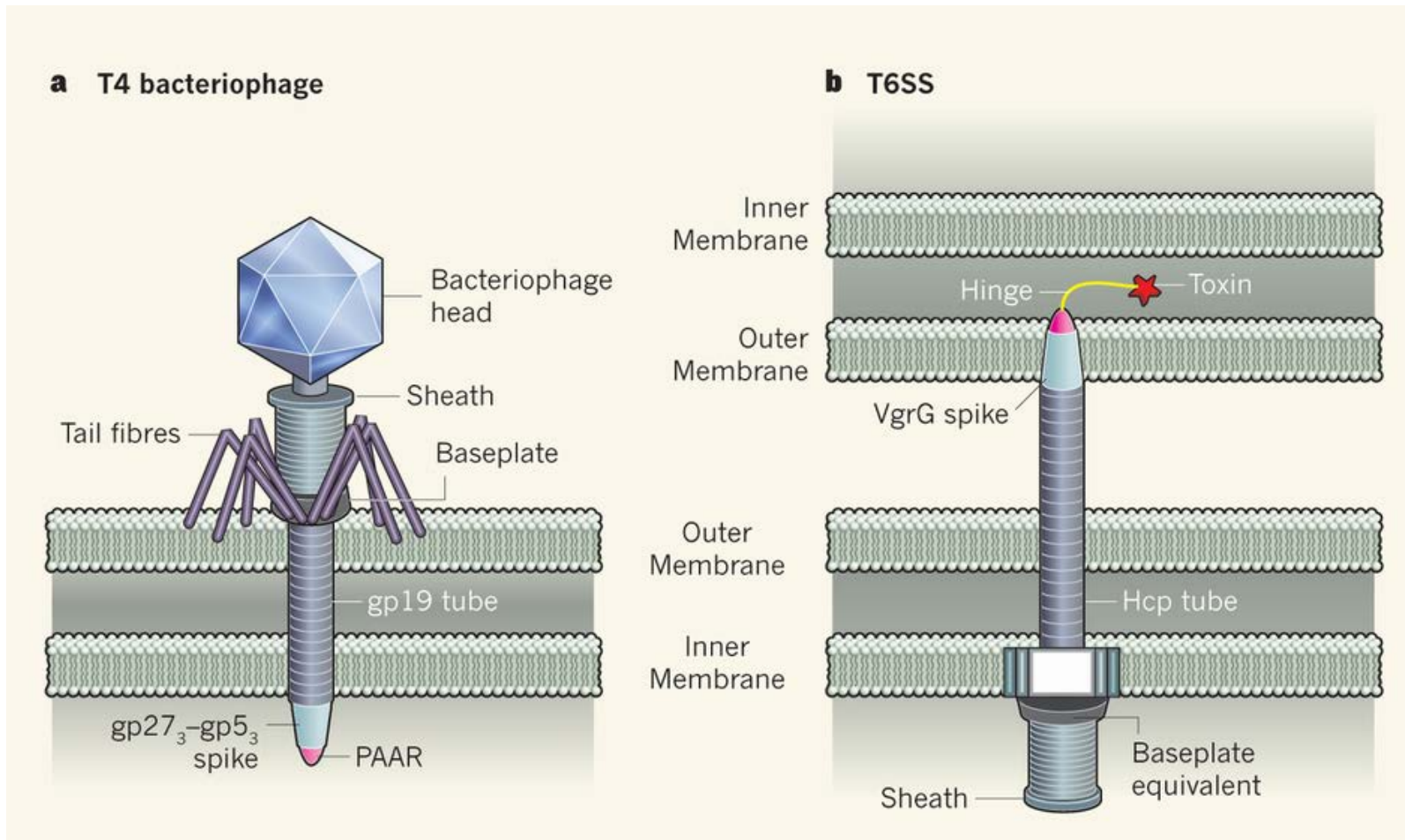

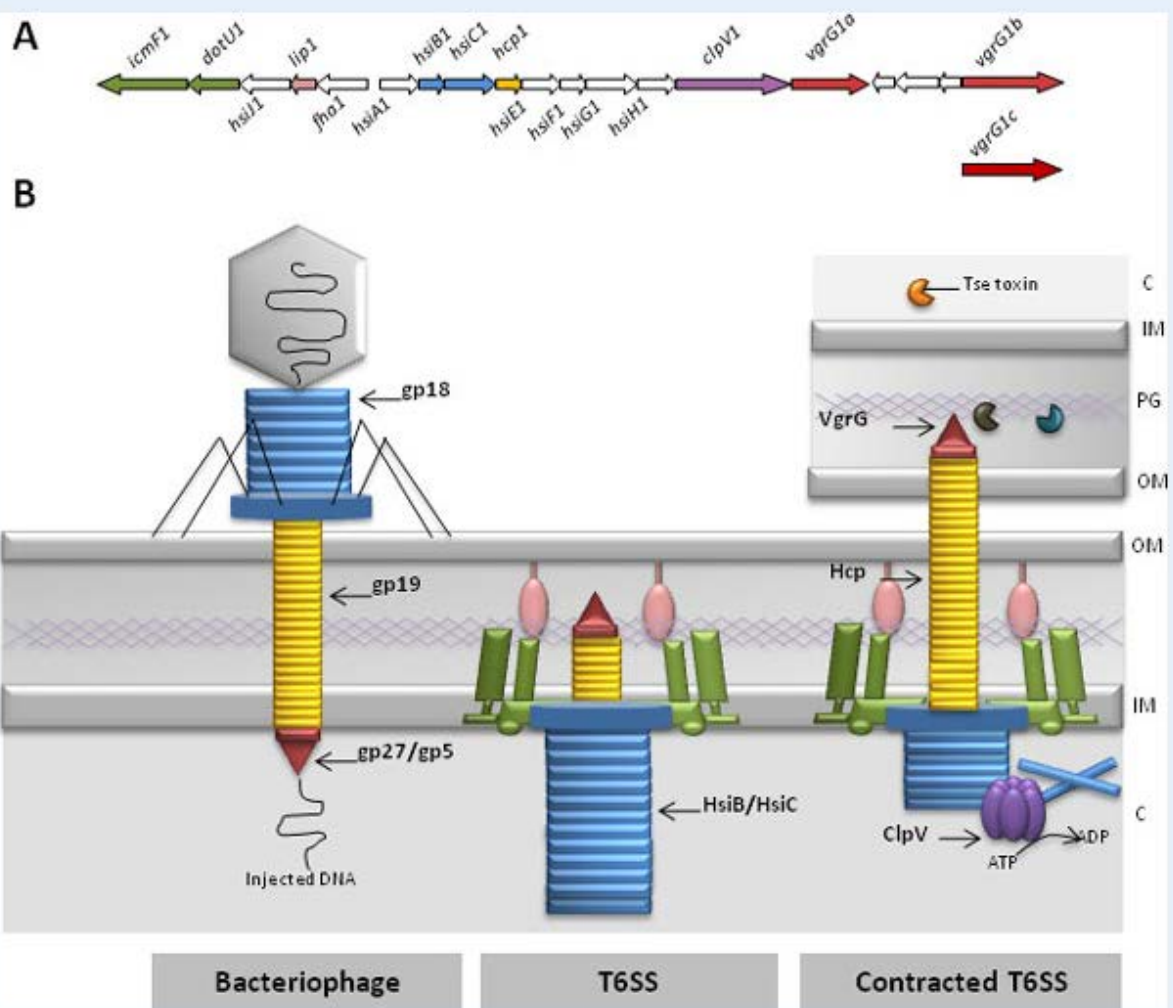

Il sistema di tipo VI nasce dall'osservazione che sono ritrovati in diversi batteri dei gruppi di 15 geni due dei quali codificano funzioni simili a quelle presenti nel T4SS mentre altri geni VgrG e Hcp sono stati riconosciuti come omologhi delle proteine fagiche gp27/gp5 e gp19. Le proteine gp sono dei componenti centrali della coda batteriofagica nel fago T4. La proteina Gp19 è il componente fondamentale della coda del fago e mostra omologia strutturale con la proteina Hcp.

Type I secretion

Type I secretion systems (T1SSs), exemplified by the haemolysin secretion system in *Escherichia coli* (see the figure), are simple, tripartite systems facilitating the passage of proteins of various sizes across the cell envelope of Gram-negative bacteria. They consist of an ATP-binding cassette (ABC) transporter or a proton-antiporter, an adaptor protein that bridges the inner membrane (IM) and outer membrane (OM), and an outer membrane pore. They secrete substrates in a single step without a stable periplasmic intermediate¹¹⁵. T1SSs are involved in the secretion of cytotoxins belonging to the RTX (repeats-in-toxin) protein family, cell surface layer proteins, proteases, lipases, bacteriocins and haem-acquisition proteins (reviewed in REF. 116).

Type II secretion

Type II secretion systems (T2SSs) are multicomponent machines that use a two-step mechanism for translocation. During the first step, the precursor effector protein is translocated through the inner membrane by the Sec translocon¹¹⁷ or the Tat pathway¹¹⁸. Once in the periplasm, the effector protein is translocated by the T2SS through the outer membrane. The T2SS translocon consists of 12–16 protein components¹¹⁴ that are found in both bacterial membranes, the cytoplasm and the periplasm. As an example, the general secretion pathway (Gsp) system is shown (see the figure). The T2SS shows an evolutionary relationship with the type IV pilus assembly machinery^{119,120}.

Type III secretion

Type III secretion systems (T3SSs), also called injectisomes, mediate a single-step secretion mechanism and are used by many plant and animal pathogens, including *Salmonella* spp., *Shigella* spp., *Yersinia* spp., enteropathogenic and enterohaemorrhagic *Escherichia coli* and *Pseudomonas aeruginosa*. The T3SS is illustrated by the *Salmonella enterica* subsp. *enterica* serovar *Typhimurium* system, which uses the invasion (Inv) and Prg proteins (see the figure). T3SSs deliver effector proteins into the eukaryotic host cell cytoplasm in a Sec-independent manner¹²¹. T3SSs are genetically, structurally and functionally related to bacterial flagella¹²¹. They are composed of more than 20 different proteins, which form a large supramolecular structure crossing the bacterial cell envelope^{121,122}.

Type IV secretion

Type IV secretion systems are versatile systems that are found in Gram-negative and Gram-positive bacteria and that secrete a wide range of substrates, from single proteins to protein–protein and protein–DNA complexes. These systems are exemplified by the *Agrobacterium tumefaciens* VirB/D system (see the figure). See main text for further details.

Type V secretion

Type V secretion systems (T5SSs) include autotransporters and two-partner secretion systems. T5SSs translocate substrates in two steps¹²³. Autotransporter proteins, such as NalP from *Neisseria meningitidis* (see the figure), are multidomain proteins that are secreted as precursor proteins across the inner membrane in a Sec-dependent process. Subsequently, the translocator domain of the protein inserts into the outer membrane and facilitates surface localization of the passenger domain. In two-partner secretion systems, a separate translocator protein (TpsB; see the figure) mediates the secretion of the effector protein (TpsA) through the outer membrane. Over 700 proteins with functions that include auto-aggregation, adherence, invasion, cytotoxicity, serum resistance, cell-to-cell spread and proteolysis use these two secretion systems to cross both inner and outer membranes during a simple two-step process^{124,125}.

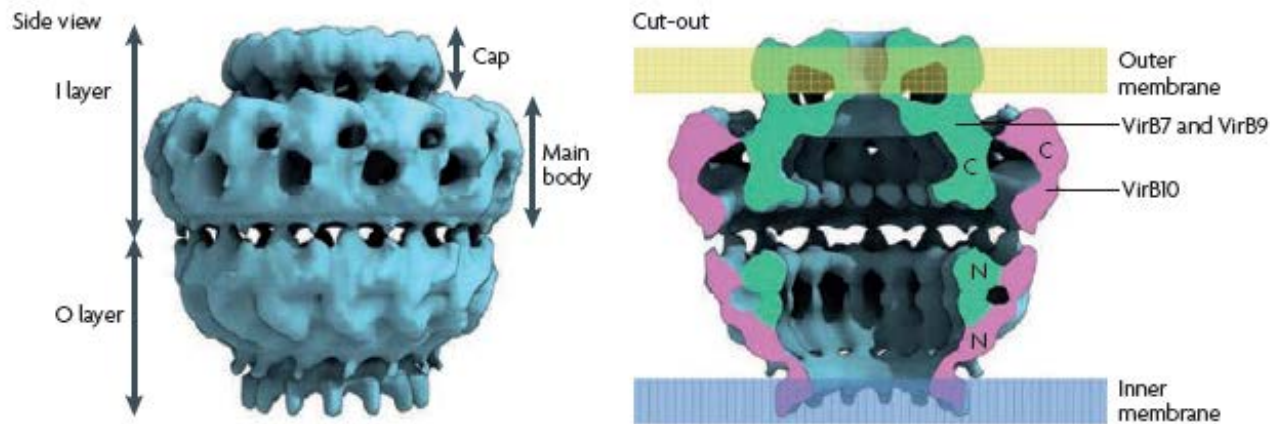

Struttura del core del T4 SS che attraversa le due membrane