

Cognome \_\_\_\_\_, Nome \_\_\_\_\_, Matricola \_\_\_\_\_

1. Per il circuito in figura, supposte nulle tutte le condizioni iniziali, determinare:

- la funzione di rete  $F(s) = V_C(s)/V_g(s)$ , verificandone la stabilità (10 punti);
- la risposta  $v_C(t)$  per  $v_g(t) = u_{-1}(t)$  (4 punti);
- la risposta  $v_C(t)$ , se esiste, per  $v_g(t) = 2 \cos(4t)$  (4 punti).

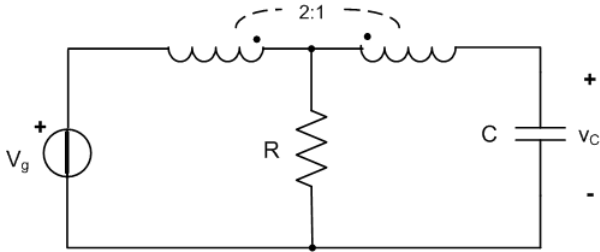

$R = 2\Omega, C = \frac{1}{2}F$

2. Per il circuito in figura, supposto in regime permanente, determinare l'andamento della tensione  $v_R(t)$  per tutto l'asse dei tempi. (12 punti)

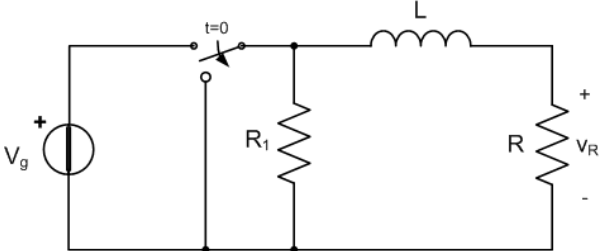

$R = 3\Omega, R_1 = \frac{7}{11}\Omega, L = 1H, v_g(t) = 2 \cos 3t$

3. Descrivere la rappresentazione delle reti due porte tramite la matrice ammettenza di corto

circuito, illustrando il significato dei parametri. (15 punti)

4. Descrivere il funzionamento dell'impianto di messa a terra. (15 punti)

Tabella delle principali Trasformate di Laplace

$f(t)$	$F(s) = \int_0^{\infty} f(t)e^{-st} dt$	$f(t)$	$F(s) = \int_0^{\infty} f(t)e^{-st} dt$
$A \quad t \geq 0$	$\frac{A}{s}$	$df(t)/dt$	$sF(s) - f(0)$
$At \quad t \geq 0$	$\frac{A}{s^2}$	$\int_{-\infty}^t f(t)dt$	$\frac{F(s)}{s} + \frac{f(0)}{s}$
$e^{at}$	$\frac{1}{s-a}$	$f(t-t_1)$	$e^{-st_1}F(s)$
$te^{at}$	$\frac{1}{(s-a)^2}$	$f(t/a)$	$aF(as)$
$\frac{1}{(n-1)!} t^{n-1} e^{at}$	$\frac{1}{(s-a)^n}$	$\alpha f_1(t) + \beta f_2(t)$	$\alpha F_1(s) + \beta F_2(s)$
$\sin(\omega t + \theta)$	$\frac{s \sin \theta + \omega \cos \theta}{s^2 + \omega^2}$		
$\cos(\omega t + \theta)$	$\frac{s \cos \theta - \omega \sin \theta}{s^2 + \omega^2}$		

Sviluppo in frazioni parziali - Formula dei Residui

$F(s) = \frac{D(s)}{N(s)} = \frac{\sum_{i=0}^q b_i s^i}{\prod_{i=1}^p (s - p_i)^{n_i}} = b_n + \sum_{i=0}^p \sum_{k=1}^{n_i} \frac{A_{ik}}{(s - p_i)^k}$
$A_{ik} = \frac{1}{(n_i - k)!} \frac{d^{(n_i - k)}}{ds^{(n_i - k)}} \left[ (s - p_i)^{n_i} F(s) \right]_{s=p_i} \quad k=1, \dots, n_i$
$e^{\pm j\phi} = \cos \phi \pm j \sin \phi$ $A \cos \omega t + B \sin \omega t = C \cos(\omega t + \theta)$ $C = \sqrt{A^2 + B^2}; \quad \theta = \tan^{-1}(B/A)$
$\frac{A}{(s - p_i)^n} + \frac{A^*}{(s - p_i^*)^n} \leftrightarrow \frac{2 A }{(n-1)!} e^{\sigma_i t} \cos(\omega_i t + \phi_A)$ $p_i = \sigma_i + j\omega_i$ $A =  A  e^{j\phi_A}$

# 1. Soluzione esercizio 1

Per la risoluzione del circuito proposto, dopo la sua trasformazione nel dominio di Laplace, è sufficiente applicare un metodo di analisi, ad esempio quello base maglie:

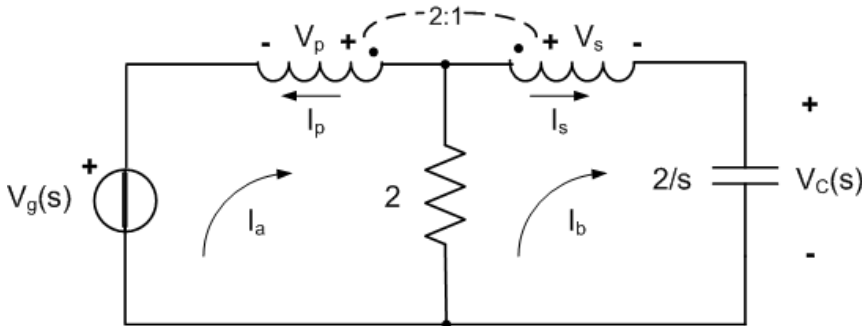

$$\begin{bmatrix} 2 & -2 \\ -2 & 2 + \frac{2}{s} \end{bmatrix} \cdot \begin{bmatrix} I_a \\ I_b \end{bmatrix} = \begin{bmatrix} V_g + V_p \\ -V_s \end{bmatrix}$$

A questo sistema di 2 equazioni in 4 incognite, vanno aggiunte le due equazioni dovute al trasformatore:

$$\begin{aligned} V_p = 2V_s & \Rightarrow V_p = 2V_s & \Rightarrow V_p = 2V_s \\ I_p = -\frac{1}{2}I_s & \Rightarrow I_s = -2I_p & \Rightarrow I_a = \frac{1}{2}I_b \end{aligned}$$

Sostituendo questi vincoli nel sistema precedente, e riordinando, si ottiene il seguente sistema risolvibile:

$$\begin{bmatrix} -1 & -2 \\ 1 + \frac{2}{s} & 1 \end{bmatrix} \cdot \begin{bmatrix} I_b \\ V_s \end{bmatrix} = \begin{bmatrix} V_g \\ 0 \end{bmatrix}$$

Risolvendo rispetto alla corrente del condensatore che coincide con  $I_b$ , ottengo:

$$I_b = \frac{\begin{vmatrix} V_g & -2 \\ 0 & 1 \end{vmatrix}}{\begin{vmatrix} -1 & -2 \\ 1 + \frac{2}{s} & 1 \end{vmatrix}} = \frac{1}{s+4} V_g(s) = \frac{s}{s+4} V_g(s)$$

Da cui la tensione sul condensatore  $C$  è data da:

$$V_C(s) = \frac{2}{s} I_b = \frac{2}{s} \cdot \frac{s}{s+4} = \frac{2}{s+4}$$

Quindi la funzione di rete cercata è la seguente:

$$F(s) = \frac{V_C(s)}{V_g(s)} = \frac{2}{s+4}$$

Questa funzione ha un solo polo in  $s_0 = -4$ , che è a parte reale negativa, e quindi il circuito è stabile.

b) Il segnale di ingresso nel dominio del tempo è un gradino  $v_g(t) = u_{-1}(t)$ , la cui trasformata di Laplace è semplicemente  $V_g(s) = \frac{1}{s}$ . La risposta cercata è quindi:

$$V_C(s) = F(s) \cdot V_g(s) = \frac{2}{s(s+4)} = \frac{A}{s} + \frac{B}{s+4}$$

Dove è

$$A = sF(s) \Big|_{s=0} = \frac{2}{s+4} \Big|_{s=0} = \frac{1}{2}$$

$$B = (s+4)F(s) \Big|_{s=-4} = \frac{2}{s} \Big|_{s=-4} = -\frac{1}{2}$$

Da cui ricavo

$$V_C(s) = \frac{1/2}{s} - \frac{1/2}{s+4}$$

Quindi la sua antitrasformata è:

$$v_C(t) = \frac{1}{2}(1 - e^{-4t})u_{-1}(t)$$

c) Dato che il circuito è stabile e i poli dell'eccitazione non coincidono con i poli della funzione di rete, esiste il regime permanente e l'uscita può essere calcolata facilmente. Il fasore del generatore è  $V_g = 2$  con  $\omega_0 = 4$  e quindi il fasore della risposta si calcola facilmente come:

$$V_C = F(j\omega_0) \cdot V_g = \frac{\cancel{A}}{\cancel{A}(1+j)} = \frac{1}{2}(1-j) = \frac{\sqrt{2}}{2} e^{-j\frac{\pi}{4}}$$

Da cui, antitrasformando nel tempo, si ottiene

$$v_C(t) = \frac{\sqrt{2}}{2} \cos\left(4t - \frac{\pi}{4}\right)$$

## Soluzione esercizio 2

a) Il circuito assegnato si trova, per  $t < 0$ , in regime permanente e quindi è possibile applicare il metodo dei fasori. Ridisegnando il circuito in questo nuovo dominio, come mostrato in Figura, è evidente che la tensione sul resistore  $R$  può essere calcolata come la partizione della tensione del generatore ideale di tensione  $V_g$  (in realtà del parallelo tra il generatore ideale di tensione  $V_g$  e del resistore  $R_1$ ) tra il resistore  $R$  e l'induttore  $L$ .

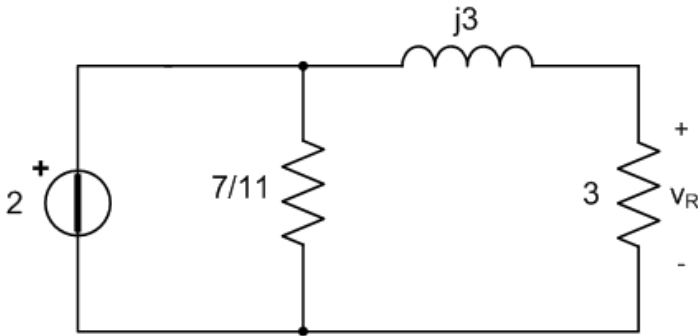

Nel nostro caso il fasore del generatore è  $V_g = 2$  con  $\omega_0 = 3$ . Si può quindi usare la regola del partitore di tensione:

$$V_R = \frac{R}{R + j\omega_0 L} \cdot V_g = 2 \cdot \frac{3}{3 + j3} = \frac{2}{1 + j} = 1 - j = \sqrt{2} e^{-j\frac{\pi}{4}}$$

Che nel tempo diviene

$$v_R(t) = \sqrt{2} \cos\left(3t - \frac{\pi}{4}\right)$$

Calcoliamo ora la condizione iniziale sull'induttore  $L$  e quindi la corrente  $I_L$ :

$$I_L = \frac{V_g}{R + j\omega_0 L} = \frac{2}{3 + j3} = \frac{1}{3}(1 - j)$$

Di conseguenza, la condizione iniziale cercata, vale:

$$i_L(0^-) = \operatorname{Re}\{I_L\} = \frac{1}{3} \text{ [A]}$$

b) Ridisegniamo il circuito per  $t > 0$  come indicato in Figura, in cui è stato usato il modello equivalente serie dell'induttore, in cui la condizione iniziale è rappresentata dal generatore di tensione ideale di grandezza impressa pari a  $L i_L(0^-)$ .

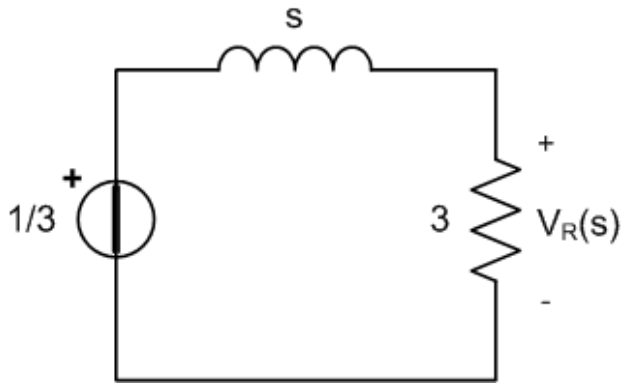

In questo caso il resistore  $R_1$  è cortocircuitato e quindi non interviene. La tensione sul resistore  $R$  può essere calcolata applicando la regola del partitore di tensione:

$$V_R(s) = Li_L(0^-) \frac{R}{R + sL} = \frac{1}{3} \cdot \frac{3}{s+3} = \frac{1}{s+3}$$

Quindi anti trasformando nel tempo, si ottiene:

$$v_R(t) = e^{-3t} u_{-1}(t)$$